



EM9380
XLine

EM9350
XLine

- Fast Selection Program
- Electrical Brake
- ELEC BRAKE
- RPA
- Laser & Led Light
- RPA LASER LED
- Weight Menagent
- OPT
- AWD
- OPT
- Pneulock

NEW



- Car
- Van
- Motorcycle





NEW

Rilevamento dimensioni ruota
Wheel dimension detection



Posizionamento automatico e freno elettrico
Automatic positioning and electrical brake



NEW

Illuminatore led e laser
Led illuminator and laser



NEW

Awc calcolo automatico della larghezza
Awc – auto width calculation



Suite di programmi
Weight Management
Weight management
Programme suite



NEW

Rilevatore awd
Awd - auto width device



NEW

Bloccaggio automatico pneumatico della ruota
per EM9380C-EM9350C
Automatic air wheel clamping
for EM9380C-EM9350C



1 PIANALE PORTAPESI - WEIGHT TRAY



Design accattivante e forme studiate per consentire il **massimo accesso all'interno ruota**. La ricca dotazione di scomparti porta pesi, gli alloggiamenti per i coni e gli accessori ed il monitor orientabile garantiscono la massima **ergonomia di lavoro**. Il pianale è realizzato con materiali ad elevata resistenza. L'incudine permette di preparare o rigenerare i pesi con clip **senza rovinare il pianale**.

*Appealing design and shapes designed to allow **maximum access to inside the wheel**. The numerous weight-holder trays, compartments for cones and accessories and the adjustable monitor guarantee **maximum work ergonomics**. The tray is made of highly resistant materials. The anvil can be used to prepare or regenerate clip weights **without damaging the weight tray**.*

2 ALLOGGIAMENTO ACCESSORI - STORAGE FOR ACCESSORIES

Il vano accessori laterale è studiato per alloggiare **flange universali**, coni e boccole.

La postazione di lavoro è sempre in ordine, gli accessori facilmente **accessibili** e sempre integri.

*The side accessory compartment has been designed to store **universal flanges**, cones and bushes.*

*The work area is kept tidy and accessories can be **easily accessed** and do not get damaged.*



3 PROTEZIONE RUOTA - WHEEL GUARD



La nuova protezione ruota permette di montare ruote con diametro massimo **fino a 44"**.

*The new wheel guard allows use with wheel sizes **up to 44"**.*

4

GRUPPO DI LANCIO - SPIN UNIT

Dimensionato per lavorare con ruote ad offset elevato senza l'utilizzo di distanziali aggiuntivi. **Tempi di ciclo ridotti** ed elevata precisione. Il motore a **manutenzione "zero"** e soluzioni costruttive di ultima generazione, garantiscono affidabilità e robustezza, assicurando volumi di lavoro elevati.

Sized to work with high offset wheels without the need for additional spacers.

Automatic brake at the end of the spin.

Reduced cycle time and high performance.

The "zero" maintenance motor and highly innovative design solutions guarantee reliability, sturdiness and high work loads.



5

ILLUMINATORE LED E POSIZIONAMENTO CONTRAPPESSI - LED ILLUMINATOR AND POSITIONING WEIGHT



L'illuminatore led integrato **illumina l'area di lavoro** per facilitare le operazioni di pulizia del cerchione e l'applicazione dei contrappesi.

I contrappesi possono essere posizionati con estrema velocità utilizzando il **puntatore laser a ore 6**.

*LED spotlight to **light-up the work area** and make it easier to clean the rim, check the wheel and apply weights.*

*The adhesive weights can be positioned extremely rapidly using the **laser pointer at 6 o'clock**.*



6

CALIBRAZIONE - CALIBRATION

Calibrazione della sensibilità **rapida ed intuitiva**. Grazie al nuovo peso campione, in dotazione, basta applicarlo direttamente al gruppo di lancio permettendo **maggior precisione** ed eliminando gli errori dell'operatore.

Quickly and intuitive sensitivity calibration.

*The ne sample weight supplied with the machine is simply applied directly to the spin unit, ensuring **maximum precision** and eliminating operator error.*



7 ACQUISIZIONE DATI RUOTA - WHEEL DIMENSION DETECTION

Posizionamento automatico della ruota nel punto di applicazione del peso di equilibratura e freno di stazionamento elettrico (RPA). Acquisizione elettronica di diametro e distanza con funzione FSP che **attiva automaticamente i programmi** di equilibratura evitando le selezioni da tastiera. Tre sistemi per il posizionamento dei pesi adesivi: con clip portapesi (a richiesta), con indicatore laser a ore 6 o manualmente a ore 12.

*Automatic wheel positioning in the point where the balancing weight has to be applied and electrical positioning brake (RPA). Electronic input of wheel diameter and distance with FSP function which **automatically activates the balancing programmes**, avoiding keypad selection. Three modes to position the adhesive weights: with the weight holder clip (optional), with the 6 o'clock laser indicator or manually at 12 o'clock.*



8 DISPOSITIVO SONAR AWD - AWD SONAR DEVICE



NEW

Rilevatore AWD (Auto Width Device) per la misura automatica della larghezza ruota **senza contatto** con sensore sonar (a richiesta)

*AWD automatic sensor (Auto width Device) for **contactless** measurement of wheel width (optional).*

PESO NASCOSTO - HIDDEN WEIGHT



Perfetta estetica del cerchio perchè permette di dividere il peso adesivo di equilibratura del fianco esterno in due pesi equivalenti collocati in posizione nascosta dietro le razze.

Keeps rims looking great by dividing the external side balancing adhesive weight into two equivalent weights applied in hidden locations behind the spokes.

OPT FLASH



Massima silenziosità di marcia perchè permette di **ottimizzare la silenziosità** variando la posizione del pneumatico sul cerchio.

*Minimises road noise by allowing the operator to alter the position of the tyre on the rim in order to **optimise quietness**.*

AWC - CALCOLO AUTOMATICO DELLA LARGHEZZA - AWC - AUTO WIDTH CALCULATION



Calcolo automatico della larghezza ruota (funzione AWC) anche in assenza del sensore esterno AWD. L'equilibratrice fa una previsione della larghezza ruota **riducendo i tempi operativi**.

*Automatic calculation of the width (AWC function) even if the AWD external sensor is not present. The wheel balancer calculates the width by **reducing the operational time**.*

BLOCCAGGIO - CLAMPING

DISPONIBILE NELLE DUE VERSIONI:

- **EM9380 C / EM9350 C** con nuovo sistema automatico pneumatico di bloccaggio ruota "PNEULOCK", che riduce i tempi di lavoro e incrementa la precisione del centraggio
- **EM9380 / EM9350** a bloccaggio ruota manuale con ghiera rapida.



**BLOCCAGGIO AUTOMATICO
VELOCE E FACILE DA USARE:
MENO SFORZO - MENO TEMPO**

**AUTOMATIC CLAMPING
EASY AND QUICK TO USE:
SAVE EFFORT - SAVE TIME**



AVAILABLE IN TWO VERSIONS:

- **EM9380 C / EM9350 C** with new "PNEULOCK" automatic air wheel clamping system, with constant torque, for shorter operative times and higher centering accuracy
- **EM9380 / EM9350** with manual wheel clamping with quick ring.



Pedale **PNEULOCK**
PNEULOCK Pedal

MONITOR



Monitor Wide-screen ideale per la visualizzazione della **grafica in alta risoluzione** e l'utilizzo della ricca dotazione software. Di serie la suite di programmi Weight Management comprendente, tra gli altri, Lessweight software che **permette una significativa riduzione dei pesi**, analizzando anche i diversi valori di soglia, in base alla tipologia del veicolo: veloce o lento (unico sul mercato).

*Wide-screen monitor ideal for displaying **high resolution graphics** and dedicated software. As standard, the Weight Management programme suite which included Lessweight. This software **allows a significant reduction of balancing weights**, through the analysis of different threshold values, according to the vehicle type: fast or slow (unique on the market).*

TASTIERA - KEYPAD

Tastiera con ridotto numero di tasti per un **apprendimento rapido** dell'uso della macchina.

*Keypad with reduced number of key for **simple and rapid** machine use.*



EM9350 - EM9350 C

XLine XLine

Equilibratrice digitale ad elevate prestazioni e software di nuovissima concezione. Visualizzatore a doppio display, permette una selezione rapida ed intuitiva del modo di equilibratura e l'**accesso immediato alle funzioni di lavoro** più comuni.

*High performance digital wheel balancer with latest generation software solutions. A double display control panel enables a quick and intuitive selection of the balancing mode and **immediate access to the most common operating functions.***



EM9380 XLine

EM9350 XLine

DATI TECNICI - TECHNICAL DATA

Tensione di alimentazione / <i>Power supply voltage</i>	115/230 V - 1ph - 50/60 Hz
Pressione di alimentazione pneumatica / <i>Pneumatic air supply pressure (EM9380C - EM9350 C)</i>	6/8 bar
Diametro albero / <i>Shaft diameter</i>	40 mm
Velocità di lancio / <i>Spinning speed</i>	90 ÷ 130 rpm
Risoluzione misura squilibrio / <i>Unbalance measurement accuracy</i>	1 g
Tempo medio di misura / <i>Average measurement time</i>	7 s
Larghezza cerchio impostabile / <i>Rim width setting range</i>	1,5" ÷ 20"
Diametro cerchio impostabile / <i>Rim diameter setting range</i>	1" ÷ 35"
Diametro cerchio misurabile / <i>Rim diameter measurement range</i>	11" ÷ 28"
Larghezza massima ruota (con protezione) / <i>Maximum wheel width (with guard)</i>	600 mm
Diametro massimo ruota (con protezione) / <i>Maximum wheel diameter (with guard)</i>	1117 mm
Distanza massima ruota/macchina / <i>Maximum wheel/machine distance</i>	275 mm
Peso ruota (fissaggio al suolo) / <i>Maximum wheel weight (ground fastening)</i>	85 Kg
Peso macchina (senza accessori) / <i>Machine weight (without accessories)</i>	EM9380 198 Kg EM9350 193 Kg

DIMENSIONI MASSIME - MAXIMUM DIMENSIONS

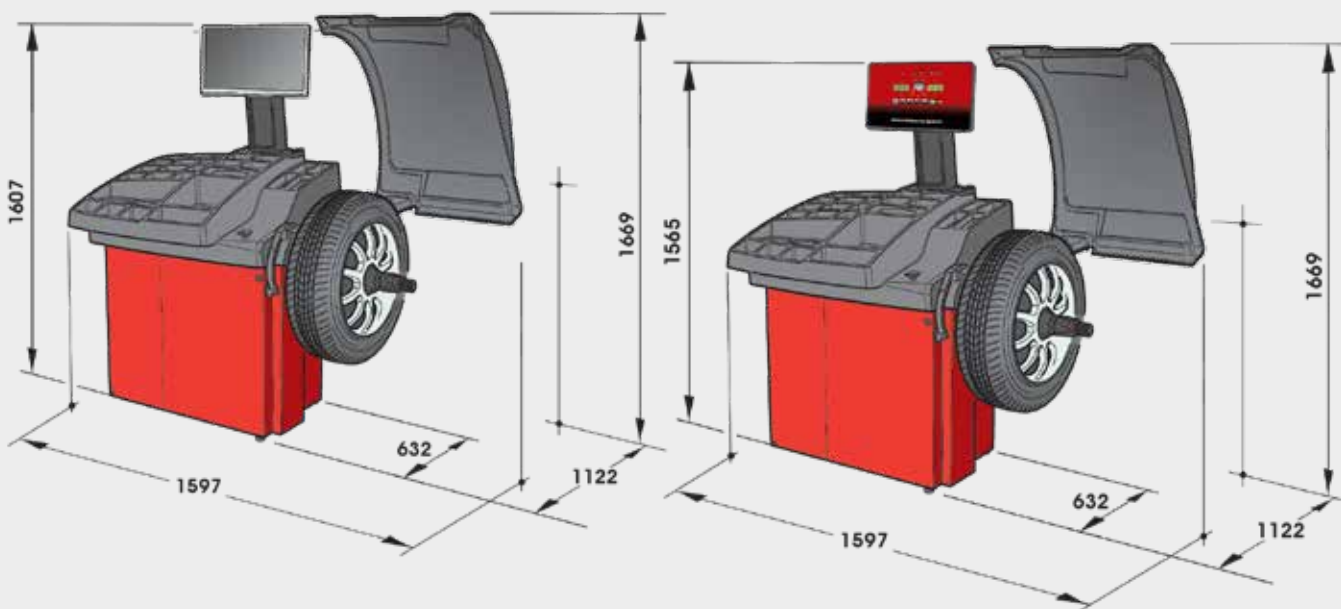

DOTAZIONE - STANDARD EQUIPMENT

EM9380C - EM9350 C



EM9380 - EM9350



ACCESSORI CONSIGLIATI RECOMMENDED ACCESSORIES

- A** **8-21100082**
SBC Set di sei boccole di centraggio posteriore
SBC Set of six bushes for reverse side centring
- B** **8-21100091**
FRU Flangia autocentrante universale per ruote con e senza foro centrale
FRU Universal self-centring flange for wheels with or without central hole, hole \varnothing min. 90 max. 210 mm
- C** **8-21100092**
BVFF Set di cinque boccole per un preciso centraggio su flangia FRU
BVFF Set of five bushes for precise centring on FRU flange
- D** **8-21100159**
CLIP Terminale portapesi STD ALU
CLIP STD ALU weight-holder terminal
- E** **8-21100230**
TT-0 Sollevatore effetto "Senza Peso"
TT-0 "Weightless effect" wheel lifter
- F** **8-21100145**
FPF-2 BMW Flangia omologata per ruote BMW
FPF - 2 BMW Universal flange kit for wheels with central hole
- G** **8-21100141**
DX/CBF Accessorio di centraggio per furgoni e fuoristrada con foro centrale $\varnothing 117 \div 173$ mm
DX/CBF Centring accessory for van and off-road wheels with central hole with $\varnothing 117 \div 173$ mm
- H** **8-21100235** Monitor LCD 19" / LCD Monitor 19"
8-21100234 Monitor LCD22" / LCD Monitor 22"
- I** **8-21100293/90**
Rilevatore della larghezza AWD
AWD automatic sensor

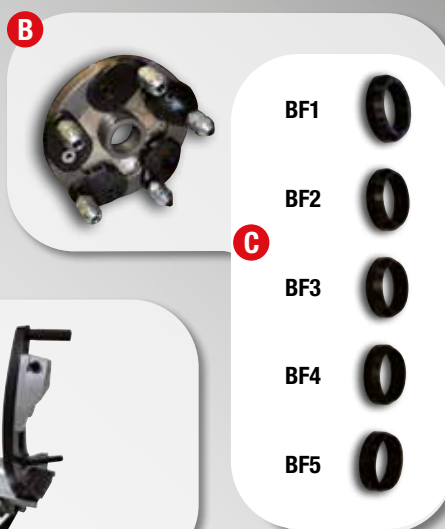

Per maggiori informazioni consultare il catalogo accessori completo - For more information, please consult the accessories catalogue.



NEXION SPA - www.corghi.com - info@corghi.com



Fotografie, caratteristiche ed i dati tecnici non sono vincolanti, possono subire modifiche senza preavviso.
The manufacturer reserves the right to modify the features of its products at any time.
Code: PPC600668E.11/2024

Per aiutare il pianeta ottimizzando il consumo di carta, i nostri cataloghi sono consultabili sul sito www.corghi.com. Una stampa responsabile aiuta a preservare l'ambiente.
To protect the planet and reduce paper usage, our catalogues are viewable online at the website www.corghi.com. Printing responsibly contributes to saving the environment.

