



**ERCO C510 B**  
**ERCO C515 B**

***C-Line***

*Lifting equipment*



3200 3600



**Plataforma eletro-hidráulica reversível rebaixada com garfos**  
para automóveis, SUV e vans



## ERCO C510 B - ERCO C515 B

Plataforma eletro-hidráulica reversível rebaixada com garfos para automóveis, SUV e vans; ideal para especialistas em pneus, mecânicos de automóveis e oficinas. Alinhamento dos pedais garantido por 2 barras antitorção robustas.



- Pedais com flaps anexados, que funcionam como rampas para a subida do veículo.



- Unidade de comando de baixa tensão com controles de "homem-presente".

Disponível nas versões para instalação no chão e de embutir.

### EQUIPAMENTO

- Segurança mecânica com inserção automática com sistema pneumático de desengate.
- Barra antiesmagamento dos pés. • Conjunto de 4 bujões de borracha.

### SOB ENCOMENDA

- Par de travessas de bujões para off-road • Kit de extensão de rampas (4 peças)

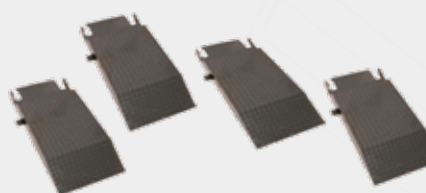

### DADOS TÉCNICOS

Modello	Carga elevado	Tempo de subida	Motor trifásico	Motor monofásico	Altura máxima elevação	Altura máxima elevador
<b>ERCO C510 B</b>	3200 kg	25 s	230/400V - 3kW	230V - 3kW	1000 mm	120 mm
<b>ERCO C515 B</b>	3600 kg		3Ph - 50/60Hz	1Ph - 50/60Hz		

### DIMENSÕES

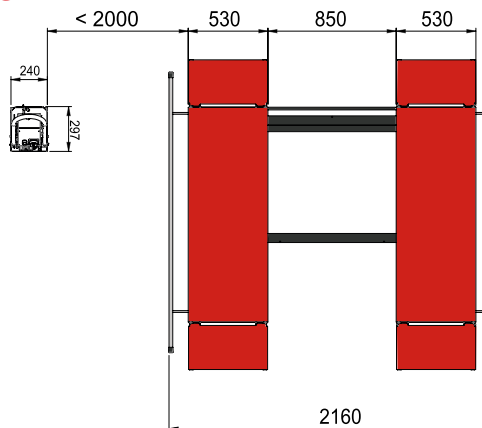
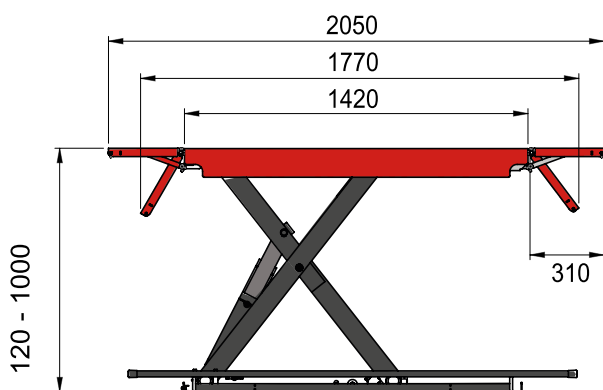

NEXION SPA - [www.corghi.com](http://www.corghi.com) - [info@corghi.com](mailto:info@corghi.com)



Designed in  
ITALY

