



ERCO XC5500
ERCO XC4500

C-Line

Lifting equipment



5500 **4500**



Elevador de tesoura eletro-hidráulico sob rodas 

ERCO XC5500 - XC4500

Elevador de tesoura eletro-hidráulico sob rodas, para o controle do alinhamento geométrico “CT”, isto é, com:
- pedais oscilantes dianteiros e recessos planos giratórios inferiores.

Elevador auxiliar de liberação das rodas “LT”.

Disponível nas versões:

ERCO XC5500 - ERCO XC5500 CT - ERCO XC5500 CT LT

ERCO XC4500 - ERCO XC4500 CT - ERCO XC4500 CT LT

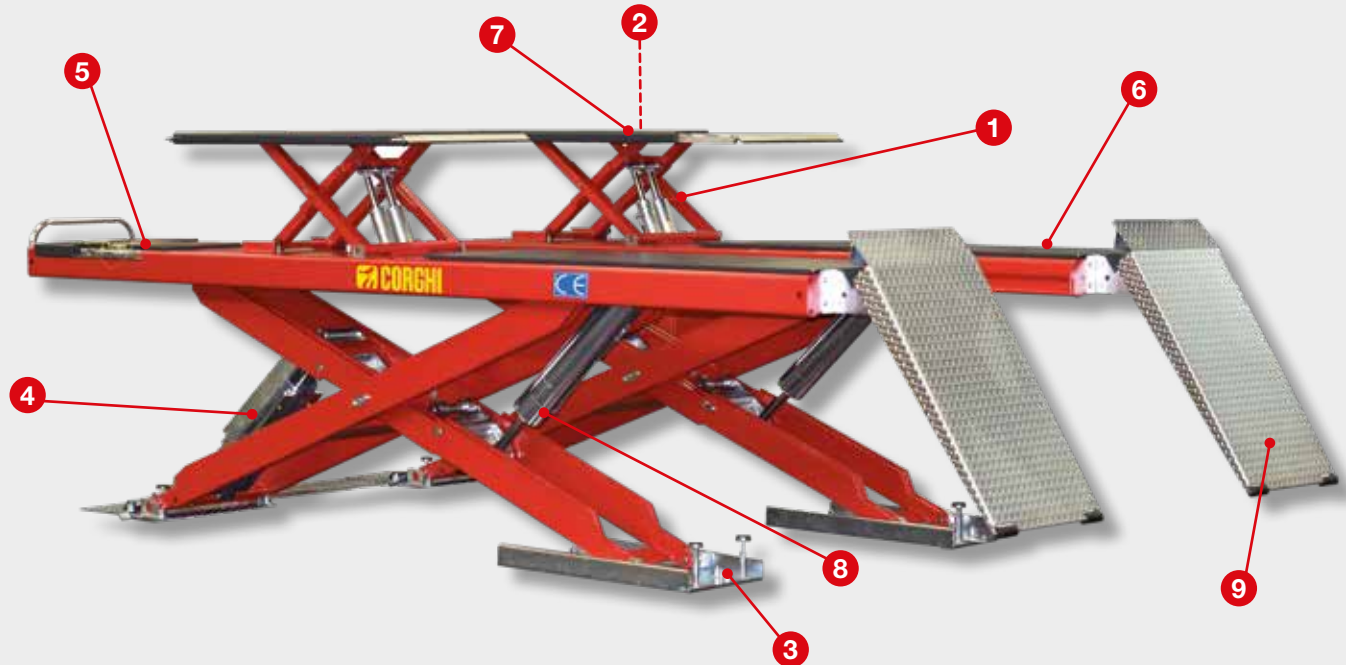

1 LIFT TABLE COM CILINDRO DUPLO

“Lift table” com cilindro duplo de elevação para garantir um paralelismo contínuo de elevação.



2 CENTRALINA DE COMANDO

Centralina de comando com poucas **teclas básicas e ícones funcionais** claros e intuitivos

3 REGULAR O CHASSI DE BASE

As versões para o alinhamento de rodas da gama incluem a possibilidade de **regular o chassi de base**.





4 CREMALHEIRA DE ESTACIONAMENTO

Cremaheira de estacionamento ajustável, ideal para regulagem precisa em caso de controle do alinhamento geométrico.

5 PRATO GIRATÓRIO

Recesso para **prato giratório ajustável**.



6 PEDAIS OSCILANTES

Pedais oscilantes com bloqueio do pneu pela centralina.

7 LIFT TABLE COM DUPLAS EXTENSÕES

Lift table com duplo cilindro de elevação e duplas extensões dianteiras e traseiras para maior flexibilidade na captura dos pontos de elevação, não é necessário nenhum movimento do veículo na ponte.

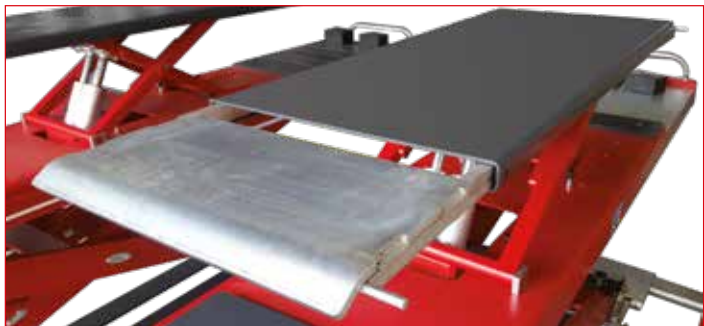

8 ARTICULAÇÃO DE ELEVAÇÃO DUPLA

Articulação de elevação dupla para garantir um paralelismo contínuo da elevação.

9 RAMPAS CURTAS

Fácil subida do automóvel com **rampas curtas e robustas** graças à altura muito reduzida.



DADOS TÉCNICOS - ERCO XC5500 - ERCO XC5500 CT - ERCO XC5500 CT LT

Carga elevador principal	Carga "LT"	Tempo de subida	Motor	Altura máx. elevador principal	Altura máx. elevador "LT"	Altura mínima elevador	Comprimento pedais
5500 kg	4000 kg	45 s	400/230V - 3kW 3Ph - 50/60Hz	2010/2030/2090 mm	411 mm	165/185/240 mm	4608/5208 mm

DADOS TÉCNICOS - ERCO XC5500 - ERCO XC5500 CT - ERCO XC5500 CT LT

Carga elevador principal	Carga "LT"	Tempo de subida	Motor	Altura máx. elevador principal	Altura máx. elevador "LT"	Altura mínima elevador	Comprimento pedais
4500 kg	4000 kg	45 s	400/230V - 3kW 3Ph - 50/60Hz	2010/2030/2090 mm	411 mm	165/185/240 mm	4208 mm

EQUIPAMENTO

- Sistema de nivelamento automático dos pedais graças ao circuito hidráulico master/slave.
- Buchas autolubrificantes em todas as partes giratórias. • Conjunto de 4 bujões de borracha.

ACESSÓRIOS SOB ENCOMENDA

- Par de travessas de bujões para off-road. • Kit para instalação de embutir.

DIMENSÃO

ERCO XC5500 - ERCO XC4500

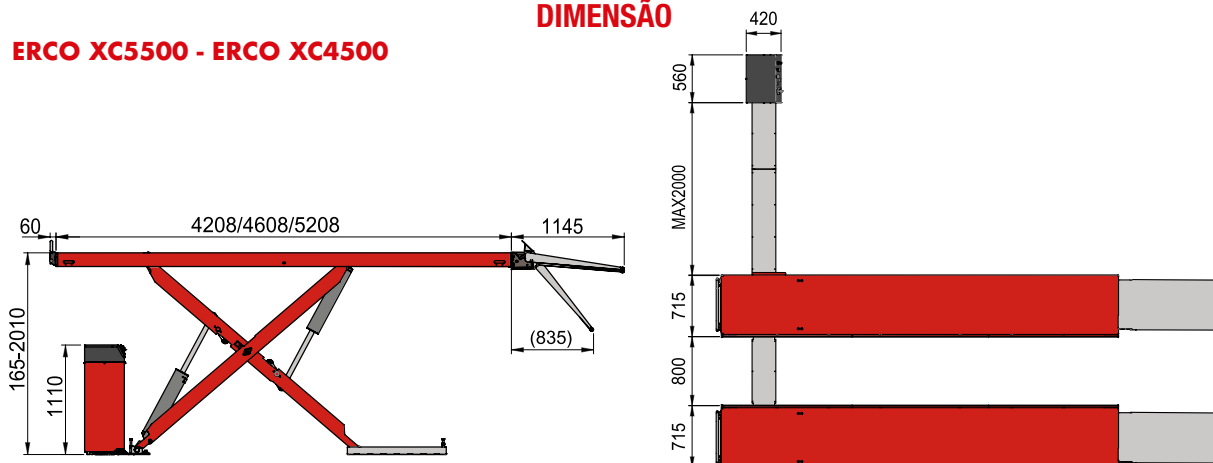

ERCO XC5500 CT - ERCO XC4500 CT

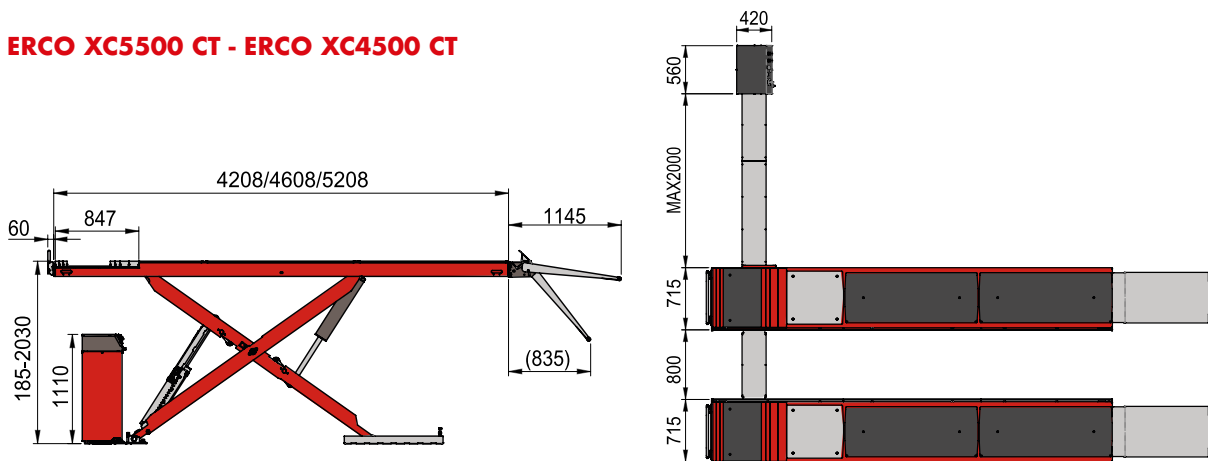

ERCO XC5500 CT LT - ERCO XC4500 CT LT

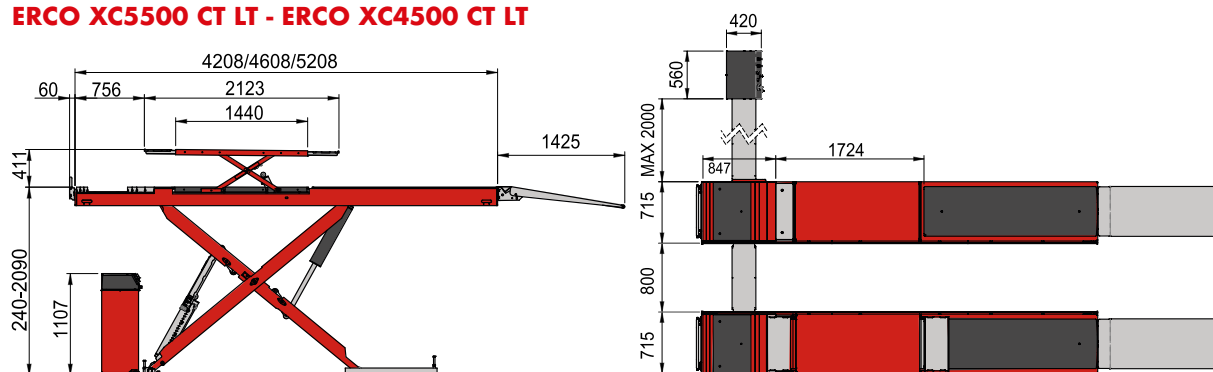

As fotografias, as características e os dados técnicos não são vinculantes, podem ser modificados sem prévio aviso.

Cod. DPCG0011808 - 06/2023

Para ajudar o planeta otimizando o consumo de papel, os nossos catálogos podem ser consultados no site www.corghi.com. Uma impressão responsável ajuda a preservar o ambiente.



NEXION SPA - www.corghi.com - info@corghi.com



Designed in
ITALY

