



ERCO XC5500
ERCO XC4500

C-Line

Lifting equipment



5500 **4500**



Pont élévateur à ciseaux électrohydraulique à prise sous roues 

ERCO XC5500 - XC4500

Pont élévateur à ciseaux électrohydraulique à prise sous roues, pour le contrôle de géométrie «CT» à savoir doté de:
- chemins de roulement oscillants arrière et logements des plateaux pivotants avant.

Pont élévateur dégage-roues auxiliaire «LT».

Disponible dans les versions:

ERCO XC5500 - ERCO XC5500 CT - ERCO XC5500 CT LT
ERCO XC4500 - ERCO XC4500 CT - ERCO XC4500 CT LT

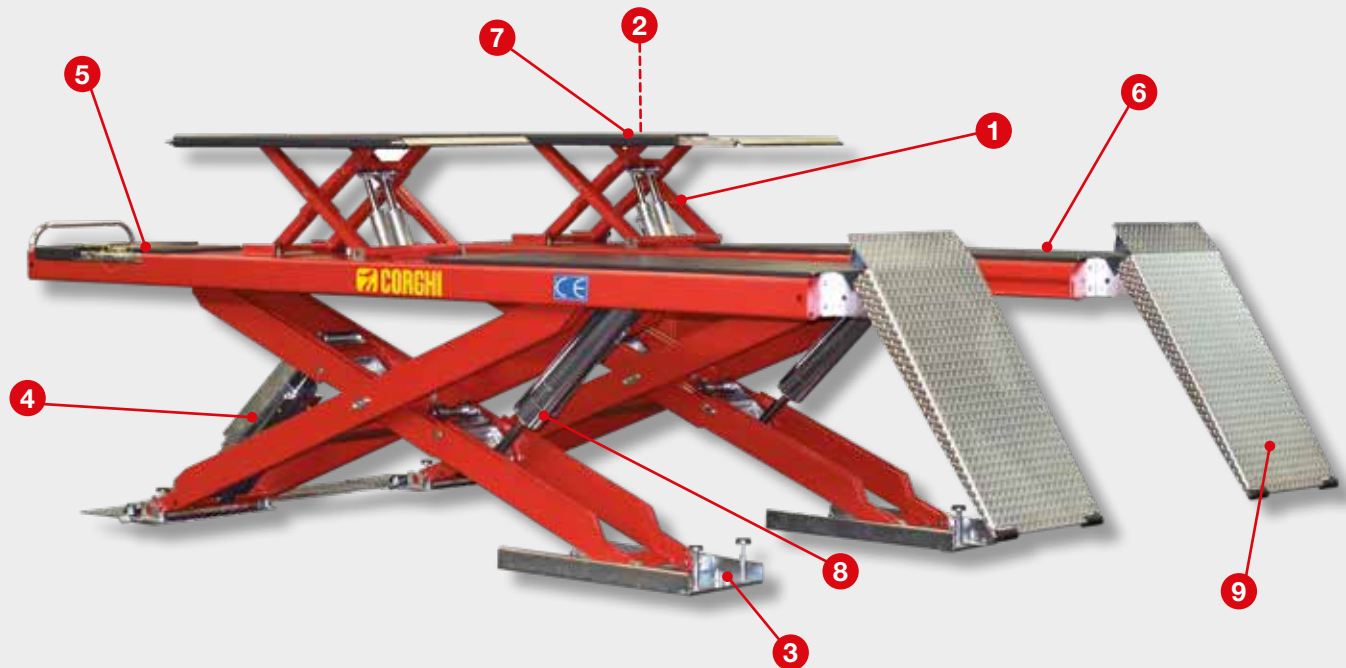

1 LIFT-TABLE AVEC DOUBLE VÉRIN

« Lift-table » avec double vérin de levage pour assurer le parallélisme continu du levage.



2 CENTRALE DE COMMANDE

Centrale de commande dotée de **quelques touches essentielles et d'icônes fonctionnelles** claires et intuitives.

3 RÉGLER LE CHÂSSIS DE BASE

Les versions pour contrôle de géométrie de la gamme offrent également la possibilité de **régler le châssis de base**.





4 CRÉMAILLÈRES DE STATIONNEMENT RÉGLABLES

Crémaillères de stationnement réglables, idéales pour des ajustements précis en cas de contrôle de la géométrie.

5 PLATEAU PIVOTANT

Logement pour **plateau pivotant réglable**.



6 CHEMINS DE ROULEMENT OSCILLANTS

Chemins de roulement oscillants avec verrouillage pneumatique depuis la centrale.

7 PONT ÉLÉVATEUR À DOUBLES RALLONGES

Pont élévateur à double vérin de levage et doubles rallonges avant et arrière pour une plus grande flexibilité dans la prise des points de levage, aucun mouvement du véhicule sur le pont n'est nécessaire.

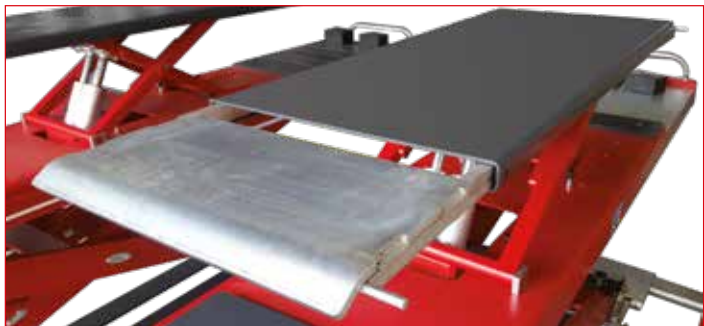

8 MÉCANISME DE LEVAGE À DOUBLE LEVIER

Mécanisme de levage à double levier pour assurer le parallélisme continu du levage.

9 RAMPES COURTES

Rampes courtes et robustes pour une montée aisée de la voiture grâce à la hauteur très réduite.



DONNÉES TECHNIQUES - ERCO XC5500 - ERCO XC5500 CT - ERCO XC5500 CT LT

Portée pont élév. principal	Portée "LT"	Temps de montée	Moteur	Haut. maxi pont élév. principal	Haut. maxi pont élév. "LT"	Hauteur min. pont élévateur	Longueur chemin de roulement
5500 kg	4000 kg	45 s	400/230V - 3kW 3Ph - 50/60Hz	2010/2030/2090 mm	411 mm	165/185/240 mm	4608/5208 mm

DONNÉES TECHNIQUES - ERCO XC4500 - ERCO XC4500 CT - ERCO XC4500 CT LT

Portée pont élév. principal	Portée "LT"	Temps de montée	Moteur	Haut. maxi pont élév. principal	Haut. maxi pont élév. "LT"	Hauteur min. pont élévateur	Longueur chemin de roulement
4500 kg	4000 kg	45 s	400/230V - 3kW 3Ph - 50/60Hz	2010/2030/2090 mm	411 mm	165/185/240 mm	4208 mm

DOTATION

- Système de nivellement automatique des chemins de roulement grâce au circuit hydraulique master/slave.
- Douilles à lubrification automatique sur tous les composants en rotation.
- Set de 4 tampons en caoutchouc.

SUR DEMANDE

- Paire de traverses et tampons pour véhicules tout-terrain.
- Kit pour installation à encastrement.

DIMENSIONS

ERCO XC5500 - ERCO XC4500

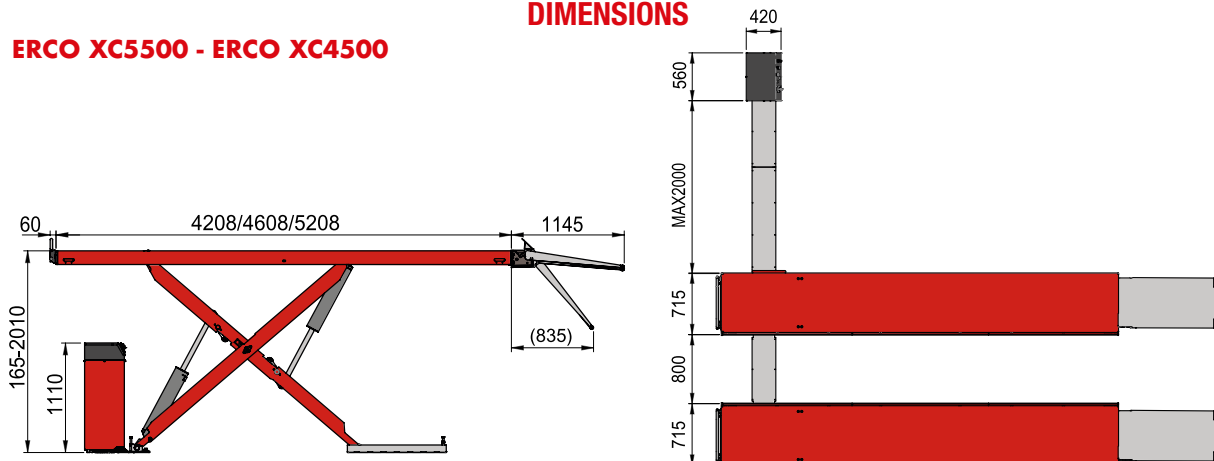

ERCO XC5500 CT - ERCO XC4500 CT

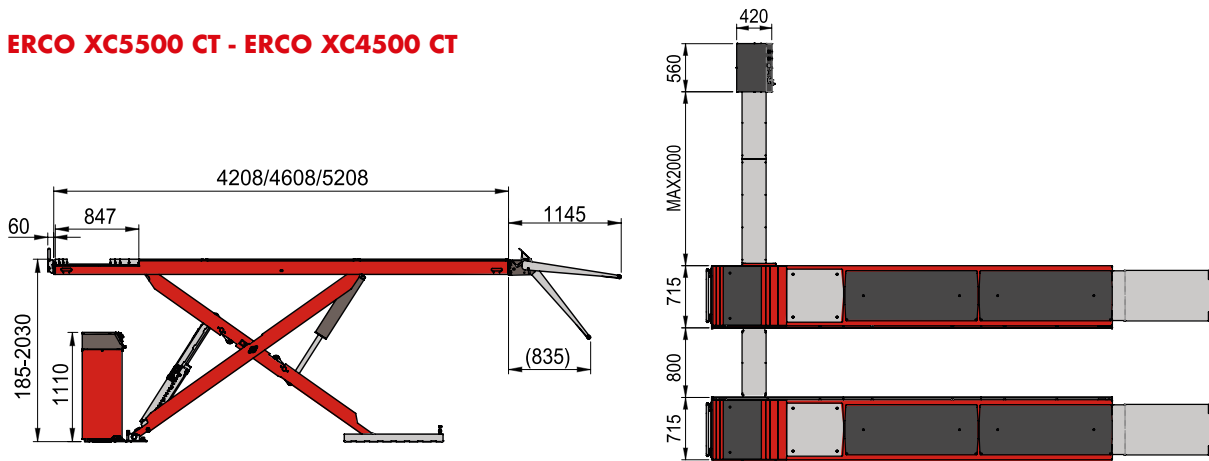

ERCO XC5500 CT LT - ERCO XC4500 CT LT

