



ERCO IL 635.2



3,5 t



Elevador electrohidráulico de doble cilindro y sobreestructura de dos plataformas



Elevador eletro-hidráulico de cilindro duplo e superestrutura com duas plataformas





GRUPO BOMBA HIDRÁULICA CON MOTOR SUMERGIDO EN ACEITE GRUPO BOMBA HIDRÁULICA COM MOTOR IMERSO EM ÓLEO

- Motor sumergido en aceite, **protegido de la humedad** / condensación en la caja
- **Subida y bajada independientemente del peso levantado** gracias a la válvula de control del flujo
- Dos válvulas para un **alto grado de seguridad**
- *Motor imerso em óleo, protegido contra umidade / condensação na caixa*
- *Subida e descida não dependentes do peso levantado graças à válvula de controle do fluxo*
- *Duas válvulas para um alto grau de segurança*

CILINDROS INVERSOS - CILINDROS REVERSOS

- **Juntas** internas y anillos de guía, bien **protegidos de los agentes externos**
- Tubo del cilindro y pistón engranajes cromados de fondo (cobertura cromada min. 30 µm) para la **máxima protección de la corrosión y fácil desplazamiento**
- **Larga duración** de la estanqueidad del pistón
- *Juntas internas e anéis de guia bem protegidos contra os agentes externos*
- *Tubo do cilindro e pistão de engrenagens cromadas a fundo (cobertura cromada mín. 30 µm) para a máxima proteção contra a corrosão e deslizamento facilitado*
- *Longa duração da vedação do pistão*



DISPOSITIVOS DE SINCRONIZACIÓN Y SEGURIDAD DISPOSITIVOS DE SINCRONIZAÇÃO E SEGURANÇA

- Sistema **sincronización de palancas conectadas**
- Sistema de **control seguro de la altura** con sensor de transmisor de impulsos
- *Sistema de sincronização de alavancas conectadas*
- *Sistema de controle seguro da altura com sensor transmissor de pulsos*

ERCO IL 635.2

UNIDAD DE CONTROL DE PULSADORES PROGRAMABLE - UNIDADE DE CONTROLE DE BOTÕES PROGRAMÁVEL

- Bajada de emergencia neumática **de serie**
- **Altura máx. de elevación y señal de alarma** (tope CE) libremente **programables**, para final de carrera mecánico.
- **Indicación de error** mediante secuencia de alarmas en caso de anomalía
- *Descida de emergência pneumática **de série***
- ***Altura máx. de elevação e sinal de alarme** (parada CE) livremente **programáveis**, por fim de curso mecânico.*
- ***Indicação de erro** através da sequência de alarmes no caso de mau funcionamento*



CAJA DE ACERO - CAIXA DE AÇO

- Las cajas de acero se entregan con **certificación de impermeabilidad**
- Premontaje de la unidad hidráulica (a pedido)

- As caixas de aço são entregues com **certificado de impermeabilidade**
- Pré-montagem da unidade hidráulica (a pedido)



SOBREESTRUCTURA - SUPERESTRUTURA

- **Dos soportes de elevación regulables** en longitud
- **Apoys revestidos** de goma, antideslizamiento.
- Galvanizado y pintura RAL 9006
- ***Dois suportes de elevação ajustáveis** no comprimento*
- ***Apoios revestidos** de borracha, antiderrapante.*
- *Zincagem e pintura RAL 9006*



SOPORTE XY- SUPORTE XY

- **Soportes XY (bajo pedido)** realizados de una aleación especial de **aluminio**, tienen **placas de acero inoxidable** y ofrecen un campo de aplicación más amplio.
- ***Suportes XY (a pedido)** realizados com uma especial **liga de alumínio**, possuem **placas de aço inoxidável** e oferecem um campo de aplicação mais amplo.*

DATOS TÉCNICOS - DADOS TÉCNICOS

Capacidad de elevación	Capacidade de elevação	3.500 kg
Longitud carrera	Comprimento de curso	1.950 mm
Altura de trabajo	Altura de trabalho	2.015 mm + toques de goma / tampões de borracha
Diámetro de los cilindros	Diâmetro dos cilindros	2 x 123 mm
Tiempo de subida/bajada	Tempo de subida / descida	~ 30 sec.
Profundidad del cimientó	Profundidade da fundação	2.625 mm
Unidad bomba	Unidade bomba	3,0 kW
Aceite hidráulico	Óleo hidráulico	10 l
Tensión de alimentación	Tensão de alimentação	230/400 V / 50 Hz / 16 A

ACCESORIOS OBLIGATORIOS ACESSÓRIOS OBRIGATÓRIOS



Aceite hidráulico 10 l
Óleo hidráulico 10 l.



Set de cables 10 m
Jogo de cabos 10 m.



Aceite hidráulico 17 l
Óleo hidráulico 17 l.

ACCESORIOS RECOMENDADOS ACESSÓRIOS RECOMENDADOS



Set de toques de goma 40 mm,
120x120xØ100 (4 piezas)
Jogo de tampões de borracha 40
mm, 120x120xØ100 (4 unidades).



Soportes XY realizados de una aleación especial de aluminio
Suportes XY realizados com uma especial liga de alumínio

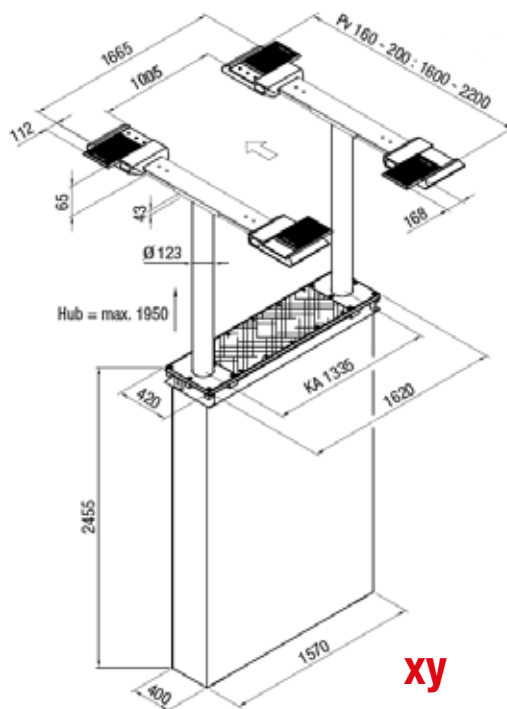
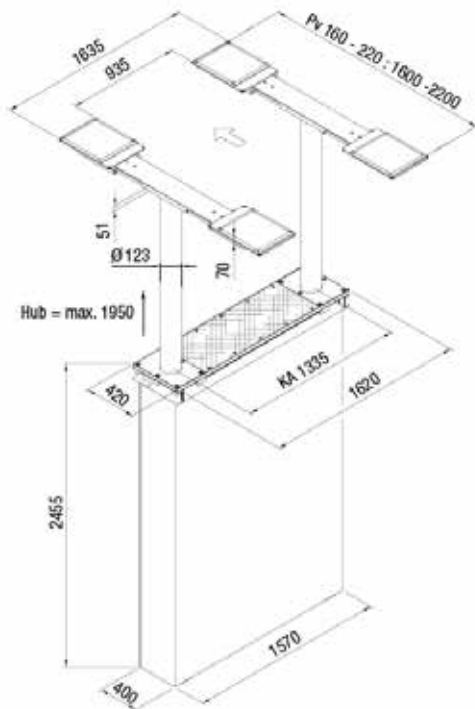

Las fotografías, las características y los datos técnicos no son vinculantes, pueden sufrir modificaciones sin previo aviso.
As fotografias, as características e os dados técnicos não são vinculativos, podem sofrer alterações sem aviso prévio.
Cod. DPC6001094B 01/2021

Para ayudar al planeta optimizando el consumo de papel, nuestros catálogos se pueden consultar en el sitio www.corgi.com.
La impresión responsable contribuye a preservar el medio ambiente.
A fim de ajudar o planeta apertando o consumo de papel, os nossos catálogos podem ser consultados no site www.corgi.com.
com. A impressão responsável ajuda a preservar o ambiente.